

第1編 機 構

(1) 組織図	1
(2) 事務分掌	2
(3) 職員の配置表	4

(1) 組織図

平成28年4月1日現在

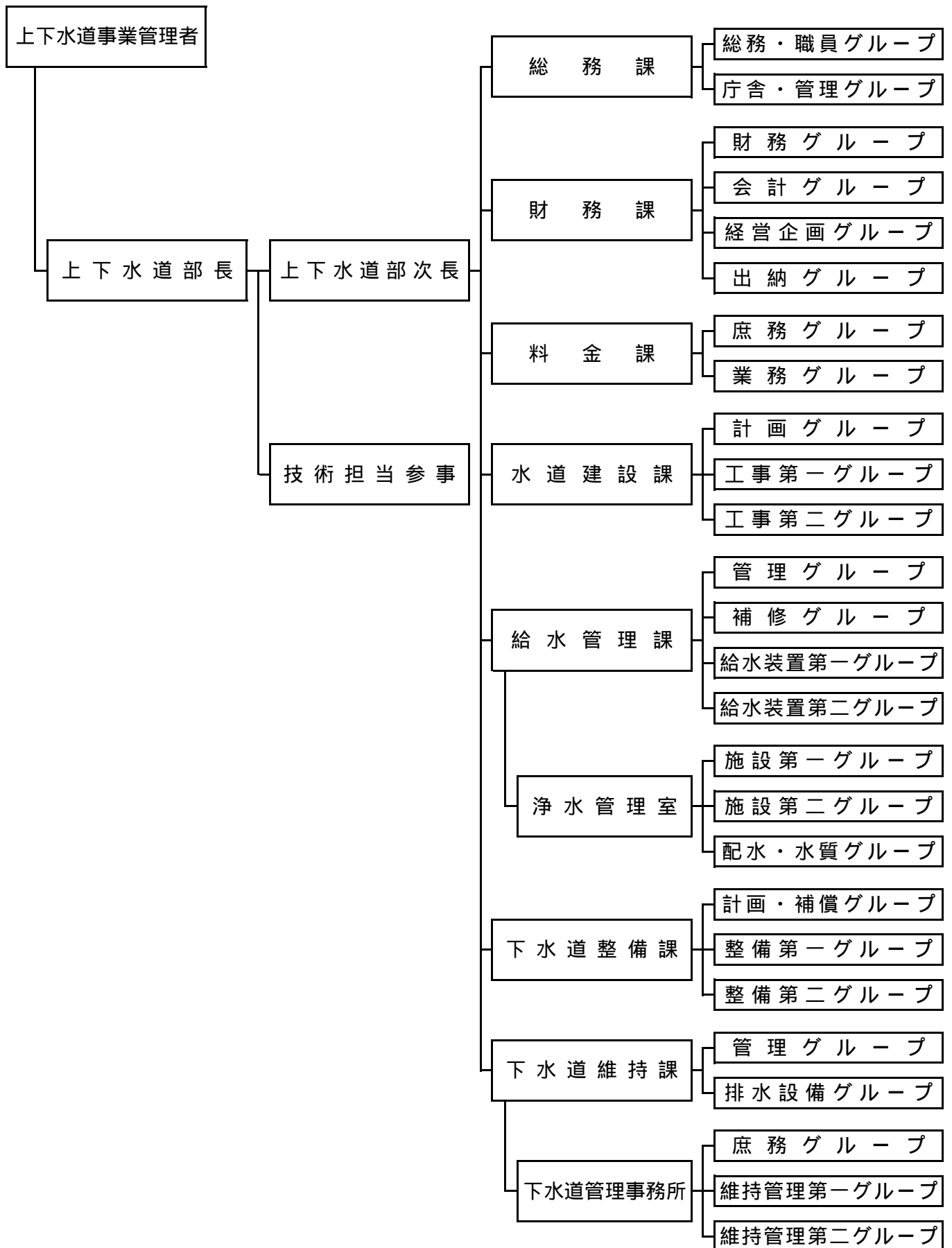

(2) 事務分掌

総務課

- 1 部内の総合調整に関する事。
- 2 広報及び統計に関する事。
- 3 情報システムの開発、運用及び管理に関する事。
- 4 事務の高度情報化に関する事。
- 5 条例、規則及び規程等に関する事。
- 6 文書及び公印の総括管理に関する事。
- 7 情報公開及び個人情報保護に関する事。
- 8 職員の人事、研修、給与、福利厚生及び安全衛生に関する事。
- 9 労働組合に関する事。
- 10 庁舎の管理に関する事。

財務課

- 1 予算の編成、管理及び調整に関する事。
- 2 財政計画及び資金計画に関する事。
- 3 企業債及び一時借入金に関する事。
- 4 工事、修繕、購入等の契約に関する事。
- 5 取引の記録管理に関する事。
- 6 収入の確認及び支出に関する事。
- 7 決算に関する事。
- 8 固定資産、貯蔵品及び物品の総括管理に関する事。
- 9 有価証券その他担保物件等の保管に関する事。
- 10 出納取扱金融機関及び収納取扱金融機関に関する事。
- 11 所沢市上下水道事業運営審議会の庶務に関する事。

料金課

- 1 水道料金及び下水道使用料等の徴収に関する事。
- 2 使用水量の計量に関する事。
- 3 上下水道使用者等の諸届出に関する事。
- 4 水道の開閉栓に関する事。

水道建設課

- 1 水道施設の整備計画に関する事。
- 2 水道事業の認可手続等に関する事。
- 3 水道工事の設計及び施工に関する事。
- 4 水道施設埋設用地の取得に関する事。

給水管理課

- 1 配水管等の維持管理に関する事。
- 2 道路等の占有及び使用に関する事。
- 3 給水装置等に関する事。
- 4 水道メーターの検定満期による取替えに関する事。
- 5 水道利用加入金に関する事。
- 6 工事負担金に関する事。
- 7 指定給水装置工事事業者等に関する事。
- 8 漏水調査に関する事。
- 9 水道施設の材料等の承認に関する事。

給水管理課浄水管理室

- 1 配水計画に関する事。
- 2 取水量及び受水量の調整に関する事。
- 3 浄水施設等の監視操作、維持管理及び改良に関する事。
- 4 水質検査に関する事。

下水道整備課

- 1 下水道施設の整備計画に関する事。
- 2 下水道事業の認可手続等に関する事。
- 3 下水道工事の設計及び施工に関する事。
- 4 下水道施設埋設用地の取得に関する事。

下水道維持課

- 1 下水道施設の維持管理に関する事。
- 2 下水道台帳の作成及び管理に関する事。
- 3 排水設備工事に関する事。
- 4 下水道排水設備指定工事店及び責任技術者等に関する事。
- 5 水質規制に関する事。
- 6 下水道事業受益者負担金に関する事。
- 7 水洗便所改造資金の貸付けに関する事。

(3) 職員の配置表

平成29年3月31日現在

所 属 職 名	上下水道部	総務課	財務課	料金課	水道建設課	給水管理課	浄水管理室	下水道整備課	下水道維持課	下水道管理事務所	合 計
	管理者	1									
部 長	1										1
理 事											0
次 長											0
参 事	1										1
課 長		1	1		1	1		1	1		6
主 幹		1					1		1	1	4
副主幹				2	1	5	1	2			11
主 査		8	6	1	8	5	4	6	4	5	47
主 任		1	5	2	7	6 (2)	6 (4)	6 (3)	9 (4)	7 (5)	49 (18)
主 事			4	1					1		6
技 師					1	1	1	3			6
水 道 技術員						7 (2)					7 (2)
自動車 運転手										3 (1)	3 (1)
機 械 操作員										9	9
合 計	3	11	16	6	18	25 (4)	13 (4)	18 (3)	16 (4)	25 (6)	151 (21)

※ () 内は、再任用職員数で内書き
 ※ 料金課長は総務課長が兼務。